



# s.7350L BSPT

## 3-Wege, Hebel, 4 Sitze, T-Anschluss

1/2" - 1"

Die Baureihe s.7350L verfügt über eine Kugeldichtung an jedem Anschluss und ist in vielen verschiedenen Durchflusskonfigurationen erhältlich. An jeder der Austrittsöffnungen kann eine sichere Absperrung erreicht werden.

Durch die Abgabe der passenden Kugelanschlusskonfiguration ermöglicht der T-Anschluss die Anpassung der Durchflussrichtung an praktisch jede Situation und ist ideal für Mischanwendungen.

Unsere Mehrwegeventile der Baureihe s.73 können die in den Rohrleitungssystemen erforderliche Anzahl an Ventile reduzieren und die Gesamtkosten erheblich senken, da sie zwei oder drei herkömmliche 2-Wege-Ventile ersetzen können, Anschlüsse unnötig machen, Platz sparen und die Automatisierung vereinfachen.



### Qualität

- Elektronische 100 %-Dichtheitsprüfung garantiert
- Keine Metall-auf-Metall-Mechanik
- Absolut wartungsfrei
- Silikonfreies Schmiermittel an allen Dichtungen
- Verchromte Messingkugel für eine längere Nutzdauer
- Jedes Ventil wird für maximale Sicherheit auf seine Dichtheit geprüft
- Funktioniert in jeder Ausrichtung gut
- Robuste Ausführung

### Gehäuse

- Heißgeschmiedetes, sandgestrahltes, außen vernickeltes Messinggehäuse und mit Loctite® oder gleichwertigem Gewindedichtmittel abgedichtete Kappe
- Integrierter Montageflansch nach ISO 5211 / DIN 3337 für einen universellen Anschluss an einen Stellantrieb
- Feinstes Messing nach den Vorschriften der DIN EN 12165 und der DIN EN 12164
- 3-Wege-Ventil mit T-Anschluss zum Mischen

### Spindel

- Überdrucksichere, vernickelte Messingsspindel
- Wartungsfrei, für maximale Sicherheit mit zwei O-Ringen aus FPM an der Spindel

### Abdichtung

- Selbstschmierende Sitze aus reinem PTFE mit flexibler Lippe
- Vier Sitze zum Mischen verschiedener Flüssigkeiten in der Anlage

### Gewinde

- Konische Innengewinde nach ISO 7/1, BS 21 BSPT

### Durchfluss

- 100 % Volldurchgang für maximalen Durchfluss

### Griff

- Griff aus Geomet®-Kohlenstoffstahl mit dicker PVC-Tauchbeschichtung. Die Griffbeschichtung bietet sowohl thermischen als auch elektrischen Schutz
- Der Griff kann während das Ventil in Betrieb ist abgenommen werden
- **WARNHINWEIS:** Die akzeptable Temperatur und/oder elektrische Last nicht überschreiten

### Betriebsdruck & -temperatur

- Max. zulässiger Druck ohne Widerstöße bei Umgebungstemperatur: 20 bar (300 PSI)
- -20 °C bis +150 °C (-4 °F bis +302 °F)
- **WARNHINWEIS:** Wenn die Flüssigkeit in der Anlage gefriert, kann das Ventil schwer beschädigt werden

### Optionen

- Pneumatischer Zahnstangenantrieb (Federrückstellung oder doppelwirkend)
- NPT-Gewinde ANSI B.1.20.1 Innengewinde
- S.7350 ohne Griff, für Stellantrieb vorbereitet
- Verschiedene Anschlusssätze für die Stellantriebe

### Auf Anfrage

- Kundenspezifische Ausführungen
- Edelstahlspindel
- Konfigurationen mit 4 Sitzen & L-Anschluss (s.7250L) oder 2 Sitzen & L-Anschluss (s.7650L)

### Druckgeräterichtlinie

- Das Produkt erfüllt die Anforderungen der Druckgeräterichtlinie 2014/68/EU und benötigt gemäß Art. 4 Abs.3 keine CE-Kennzeichnung

### Zugelassen mittels oder in Übereinstimmung mit:

- RoHS-konform (EU)
- EAC – Konformitätserklärung (Russland, Kasachstan, Weißrussland)

**HINWEIS:** Die Zulassungen gelten nur für bestimmte Ausführungen/Größen.

s73 3-way "T" port operating positions

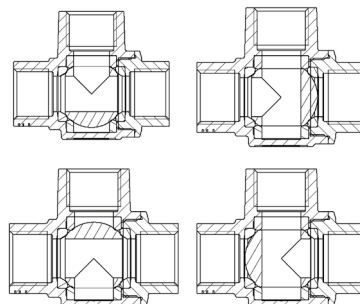

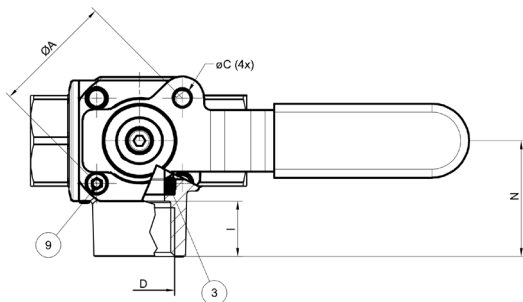
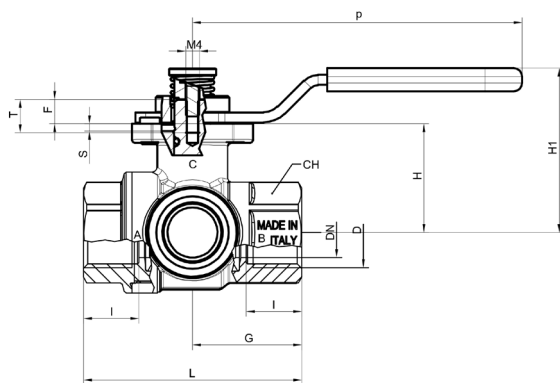
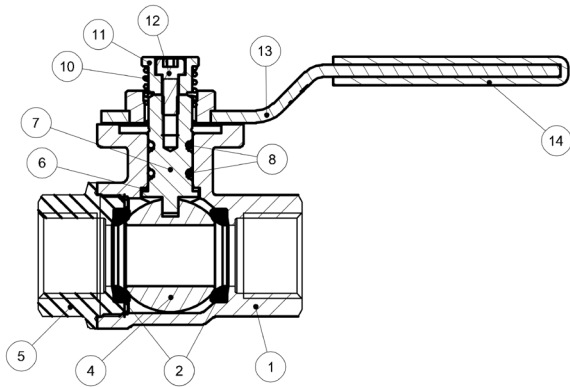

Teilebeschreibung	Menge	Material
1 Vernickeltes Gehäuse (außen vernickelt, innen unbeschichtet)	1	CW617N
2 Sitz	2	PTFE
3 Sitz	2	PTFE
4 Verchromte Kugel	1	CW617N
5 Vernickelte Endkappe (außen vernickelt, innen unbeschichtet)	1	CW617N
6 Unterlegscheibe	1	kohlenstoffgefülltes PTFE, 25 %
7 Ausführung mit Nickel-beschichteter Spindel und O-Ring	1	CW617N
8 O-Ring	2	FPM
9 Schraube des Griffanschlags	1	CW617N
10 Feder	1	1.4310 / AISI 302
11 Unbeschichtete Federbuchse	1	CW617N
12 Edelstahlschraube	1	1.4301 / AISI 304
13 Beschichteter Geomet®-Stahlgriff	1	DD11 (DIN EN 10111)
14 Schwarze Tauchlackierung	1	PVC

Code	S73D50L	S73E50L	S73F50L
D (inch)	Rc 1/2	Rc 3/4	Rc 1
DN(mm)	15	20	25
I (mm)	16.5	19	22.5
L (mm)	65	79	92.5
G (mm)	32.5	39.5	46.5
H (mm)	32.5	39.5	42.5
N (mm)	34.5	42	49.5
ØA (mm)	36	36	36
ØC (mm)	Ø5.2 (M6)	Ø5.2 (M6)	Ø5.2 (M6)
p (mm)	100	100	100
H1 (mm)	49	56	59
S (mm)	2.2	2.2	2.2
T (mm)	10	10	10
F (mm)	7.3	8.3	8.3
CH (mm)	27	32	41
Flange connection ISO 5211 DIN3337	F03	F03	F03

### Drehmoment für die Auslegung des Stellantriebs (Nm)

Delta P -->	0 - 16 bar	
	zum Öffnen	zum Schließen
Ventilgröße 1/2"	10,5	10,5
3/4"	13	13
1"	29,5	29,5

Bei der Ausführung mit T-Anschluss kann ein Anschlagstift an jeder der 4 im Flansch vorgesehenen (1, 2, 3 oder 4) Stellen fixiert und der Hebel um 90° frei gedreht werden, der Durchfluss nimmt die auf dem Diagramm angegebenen Richtungen an. Bei Bedarf lässt sich der Hebel nach oben ziehen, wodurch dann alle vier möglichen Stellungen erreicht werden. Alternativ können 2 Stifte in 2 nebeneinander liegenden Löchern montiert werden (z. B. 1 und 2). Dabei nimmt das Ventil keine vorgegebene Stellung ein, sondern kann nur durch Ziehen des Hebels nach oben betätigt werden. Der Ventilhebel kann auch mit der Sperre am Hebel blockiert werden (siehe Zeichnung Nr. 2). Zum Mischen den Stift am Punkt 2 einsetzen. Die zu mischenden Ströme treten durch A und C ein und durch A+C aus.

### Drehmoment-Korrekturfaktoren

Das Drehmoment des Ventils kann anhängig von der Einsatzhäufigkeit, Temperatur und den Reibungseigenschaften des Mediums variieren.

Wenn das Medium eine stärkere oder geringere Reibung als Wasser aufweist, das Drehmoment mit den folgenden Faktoren multiplizieren:

Schmieröle oder -flüssigkeiten 0,8

Trockengase, Erdgas 1,5

Schlämme oder Flüssigkeiten mit abrasiven Partikeln 1,5 - 2,5

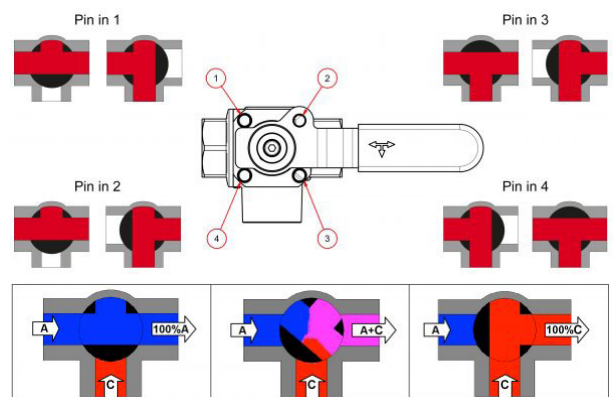

XCES7350L - 0