



s.6439LT NPT

1" - 2"

Edelstahl-Trieb

ISO 5211

niedriges Drehmoment

In allen Bereichen unserer Gesellschaft wird die Automatisierung immer häufiger gewünscht und die Baureihe s.64 von **RuB** erfüllt alle Anforderungen an zuverlässige, automatisierte Kugelhähne.

Der Sitz ist speziell gestaltet, wodurch der Verschleiß automatisch ausgeglichen wird. Zudem wurde die Nutzdauerprüfung mit 100.000 Zyklen erfolgreich bestanden.

Sie können das Ventil allein oder mit bereits montiertem Stellantrieb von **RuB** kaufen.



Qualität

- Das Doppeldichtungssystem ermöglicht den Einsatz des Ventils in beide Richtungen, was die Installation erleichtert
- Keine Metall-auf-Metall-Mechanik
- Absolut wartungsfrei
- Silikonfreies Schmiermittel an allen Dichtungen
- Edelstahlkugel für eine längere Nutzdauer
- 100 % Dichtheitsprüfung gemäß DIN EN 12266-1 GRAD A garantiert

Gehäuse

- Heißgeschmiedetes, sandgestrahtes, unbeschichtetes Messinggehäuse und mit Loctite® oder einem gleichwertigen Gewindedichtmittel abgedichtete Kappe
- Integrierter Montageflansch nach ISO 5211 und DIN 3337 für einen universellen Anschluss an einen Stellantrieb
- Feinstes Messing nach den Vorschriften der DIN EN 12165 und der DIN EN 12164

Spindel

- Wartungsfrei, für maximale Sicherheit mit zwei O-Ringen aus FPM an der Spindel
- Überdrucksichere Edelstahlspindel

Abdichtung

- Verstärkte selbstschmierende PTFE-Sitze mit flexibler Lippe und Verschleißkompensation

Gewinde

- Konische ANSI B.1.20.1 NPT-Innengewinde

Durchfluss

- 100 % Volldurchgang für maximalen Durchfluss

Griff

- Integrierter robuster ISO 5211-Flansch für die direkte Montage von elektrischen und pneumatischen Stellantrieben ohne Halterung oder Kupplung. Siehe Baureihe der elektrischen und pneumatischen Stellantriebe von **RuB**.

Betriebsdruck & -temperatur

- Gehäuseauslegung: 600 PSI
- Sitzauslegung: • Max. zulässiges Delta P ohne Widerstöße bei Umgebungstemperatur: 230 PSI
- -4 °F bis +350 °F
- **WARNHINWEIS:** Wenn die Flüssigkeit in der Anlage gefriert, kann das Ventil schwer beschädigt werden

Optionen

- Trieb aus Messing
- k.64-Konfiguration mit zylindrischen Innengewinden nach EN 10226-1, ISO 228, beschichtetes Gehäuse, Ventillänge gemäß DIN 3357 Spezifikation, Sitze aus purem PTFE
- Pneumatischer Zahnstangenantrieb (Federrückstellung oder doppelwirkend)
- Kompakter elektrischer Stellantrieb für einige Größen

Auf Anfrage

- Kundenspezifische Ausführungen

Zugelassen mittels oder in Übereinstimmung mit:

- GOST-R (Russland)
- RoHS-konform (EU)

HINWEIS: Die Zulassungen gelten nur für bestimmte Ausführungen/Größen.



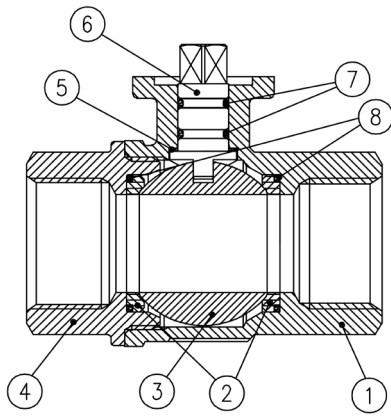

Teilebeschreibung	Menge	Material
1 Unbeschichtetes Gehäuse	1	CW617N
2 Kugelsitz	2	kohlenstoffgefülltes PTFE
3 Edelstahlkugel	1	1.4401 / AISI 316
4 Unbeschichtete Endkappe	1	CW617N
5 Unterlegscheibe	1	kohlenstoffgefülltes PTFE, 25 %
6 Edelstahlspindel O-Ring-Ausführung	1	1.4401 / AISI 316
7 O-Ring	2	FPM
8 O-Ring	2	FPM

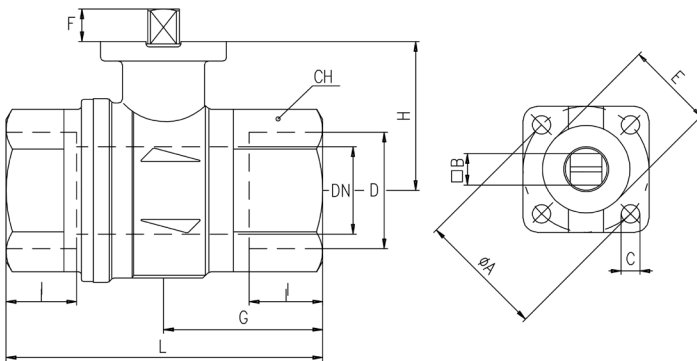

Code	S64F39A	S64G39A	S64H39A	S64I39A
D (inch)	1	1 1/4	1 1/2	2
DN (inch)	0.984	1.259	1.575	1.968
I (inch)	0.826	0.905	0.964	1.043
L (inch)	3.562	4.094	4.606	5.314
G (inch)	1.791	2.047	2.322	2.657
H (inch)	1.673	1.949	2.441	2.716
CH (inch)	1.614	1.968	2.165	2.756
ØA (inch)	1.417	1.417	1.968	1.968
□B (inch)	0.354	0.354	0.551	0.551
C (inch)	0.220	0.220	0.259	0.259
E (inch)	0.984	0.984	1.378	1.378
F (inch)	0.334	0.334	0.570	0.570
Flange connection DIN ISO 5211 DIN 3337	F03	F03	F05	F05
Cv (GPM)	115.5	179.1	283.1	335.0

Drehmoment für die Auslegung des Stellantriebs (in-lb)

Delta P -->	0 - 90 PSI		>90 - 230 PSI	
	zum Öffnen	zum Schließen	zum Öffnen	zum Schließen
Ventilgröße				
1"	19	19	31	31
1 1/4"	22	22	35	35
1 1/2"	51	51	84	84
2"	70	70	115	115

Drehmoment-Korrekturfaktoren

Das Drehmoment des Ventils kann anhängig von der Einsatzhäufigkeit, Temperatur und den Reibungseigenschaften des Mediums variieren.

Wenn das Medium eine stärkere oder geringere Reibung als Wasser aufweist, das Drehmoment mit den folgenden Faktoren multiplizieren:

Schmieröle oder -flüssigkeiten 0,8

Trockengase, Erdgas 1,5

Schlämme oder Flüssigkeiten mit abrasiven Partikeln 1,5 - 2,5

Druck-Temperatur-Diagramm

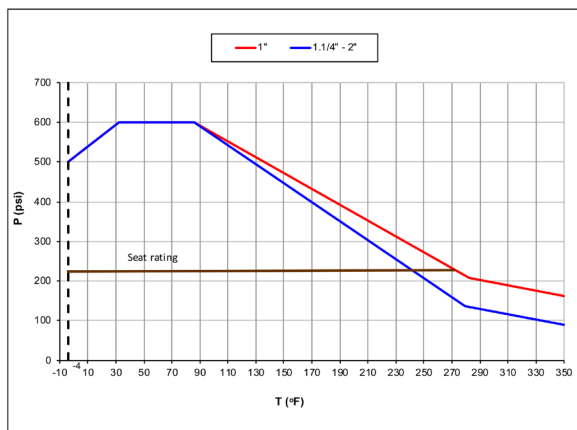

Druckverlust-Diagramm

