



s.6400

1/2" - 4"

DIN EN 10226-1

ISO 5211



Qualität

- 24 h 100 % Dichtheitsprüfung garantiert
- Das Doppeldichtungssystem ermöglicht den Einsatz des Ventils in beide Richtungen, was die Installation erleichtert
- Keine Metall-auf-Metall-Mechanik
- Absolut wartungsfrei
- Silikonfreies Schmiermittel an allen Dichtungen
- Verchromte Messingkugel für eine längere Nutzdauer

Gehäuse

- Heißgeschmiedetes, sandgestrahltes, vernickeltes Messinggehäuse und mit Loctite® oder einem gleichwertigem Gewindedichtmittel abgedichtete Kappe
- Integrierter Montageflansch nach ISO 5211 und DIN 3337 für einen universellen Anschluss an einen Stellantrieb
- Feinstes Messing nach den Vorschriften der DIN EN 12165 und der DIN EN 12164

Spindel

- Überdrucksichere, vernickelte Messingspindel
- Wartungsfrei, für maximale Sicherheit mit zwei O-Ringen aus FPM an der Spindel

Abdichtung

- Verstärkte selbstschmierende PTFE-Sitze mit flexibler Lippe und Verschleißkompensation

Gewinde

- Zylindrische Innengewinde nach DIN EN 10226-1, ISO 228

Durchfluss

- 100 % Volldurchgang für maximalen Durchfluss

Funktionsmechanismus

- Integrierter robuster ISO 5211-Flansch für die direkte Montage von elektrischen und pneumatischen Stellantrieben ohne Halterung oder Kupplung. Siehe Baureihe der elektrischen und pneumatischen Stellantriebe von **RuB**.

Betriebsdruck & -temperatur

- Max. zulässiger Druck ohne Widerstöße bei Umgebungstemperatur: 40 bar (600 PSI) bis 2", 30 bar (450 PSI) über 2"
- Beim Einsatz mit gefährlichen Flüssigkeiten beträgt der Auslegungsdruck 5 bar
- -20 °C bis +170 °C (-4 °F bis +350 °F)
- **WARNHINWEIS:** Wenn die Flüssigkeit in der Anlage gefriert, kann das Ventil schwer beschädigt werden
- Beim Einsatz mit gefährlichen Flüssigkeiten beträgt die Auslegungstemperatur -20 °C bis +60 °C

Optionen

- s.64-Konfiguration mit konischen ANSI B.1.20.1 NPT-Innengewinden, unbeschichtetem Gehäuse, verstärkten Sitzen und Messing- oder Edelstahlspindel und -kugel
- CW511L Messing (bleifrei und DZR) für Trinkwasseranwendungen mit Klemmverbindung
- Ausführung für die Verwendung mit Schlämmen oder Flüssigkeiten mit abrasiven Partikeln
- Pneumatischer Zahnstangenantrieb (Federrückstellung oder doppelwirkend)
- Kompakter elektrischer Stellantrieb für einige Größen
- Manuell verriegelbarer Griff

Auf Anfrage

- Kundenspezifische Ausführungen

Druckgeräterichtlinie

- Bewertung nach der Druckgeräterichtlinie 2014/68/EU Modul B+D durch ICIM (0425)

Zugelassen mittels oder in Übereinstimmung mit:

- GOST-R (Russland)
- RoHS-konform (EU)
- EAC – Konformitätserklärung (Russland, Kasachstan, Weißrussland)
- Water Regulations Advisory Scheme (United Kingdom)

HINWEIS: Die Zulassungen gelten nur für bestimmte Ausführungen/Größen.



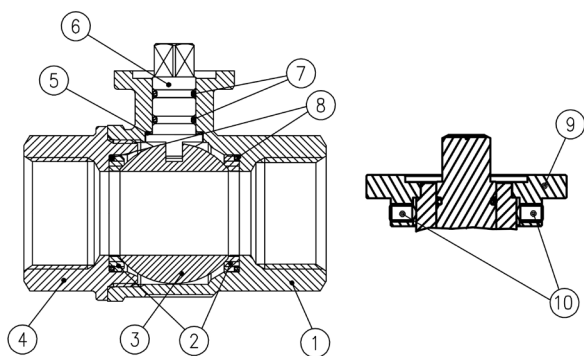

Ventilausführung bis 2"

Teilebeschreibung	Menge	Material
1 Vernickeltes Gehäuse	1	CW617N
2 Kugelsitz	2	graphitgefülltes PTFE, 15 %
3 Verchromte Kugel	1	CW617N
4 Vernickelte Endkappe	1	CW617N
5 Unterlegscheibe	1	kohlenstoffgefülltes PTFE, 25 %
6 Ausführung mit Nickel-beschichteter Spindel und O-Ring	1	CW617N
7 O-Ring	2	FPM
8 O-Ring	2	FPM
9 Schwarzer, eloxierter Flansch (nur von 2 1/2" bis 4")	1	Aluminium
10 Madenschraube (nur von 2 1/2" bis 4")	2	CB4FF

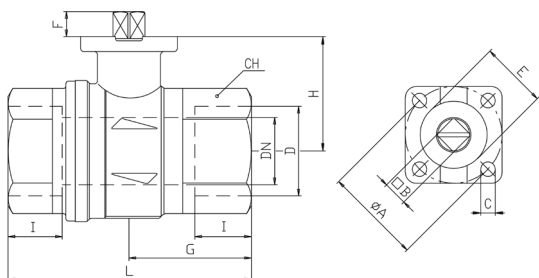

Die Ventilkugelsitze und die Spindelkonfiguration sind bei Ventilen mit mehr als 2" unterschiedlich.

Compliant to
 CE 2014/68/EU product
 Equipment category III Module B+D

Code	S64D00	S64E00	S64F00	S64G00	S64H00	S64I00	S84L00AM	S84M00AM	S84N00AM
D (inch)	1/2	3/4	1	1 1/4	1 1/2	2	2 1/2	3	4
DN(mm)	15	20	25	32	40	50	65	80	100
I (mm)	15.5	18	21	23	24.5	26.5	32	35	41.5
L (mm)	75	80	90	110	120	140	156	177	216
G (mm)	30.5	37	45.5	52	59	67.5	78	88.5	108
H (mm)	31	38.5	42.5	55.5	62	69	89	96	111
CH(mm)	27	32	41	50	55	70	85	99	125
ØA(mm)	36	36	36	50	50	50	70	70	70
B(mm)	9	9	9	11	11	14	17	17	17
C (mm)	5.6	5.6	5.6	6.6	6.6	6.6	8.5	8.5	8.5
E(mm)	25	25	25	35	35	35	55	55	55
F(mm)	7.5	8.5	8.5	10	10	14.5	18	18	18
Flange connection DIN ISO 5211 DIN 3337	F03	F03	F03	F05	F05	F05	F07	F07	F07
Kv(m ³ /h)	28	60	100	155	245	290	516	770	1120

Die Kugelhähne sind an den Endkappen der Größen von 1 1/4" bis 4" wie folgt CE-gekennzeichnet: CE 0425 cat IIIB+D PS: 5 GAS TS1:-20 °C TS2:+60 °C

Drehmoment für die Auslegung des Stellantriebs (Nm)

Delta P -->	0 - 15 bar		40 bar (30 bar über 2")	
	zum Öffnen	zum Schließen	zum Öffnen	zum Schließen
Ventilgröße				
1/2"	2,8	1,7	2,8	1,7
3/4"	3,8	2,3	3,8	2,3
1"	7,1	4,2	7,1	4,2
1 1/4"	11,7	12,6	13,6	12,6
1 1/2"	24,9	20,3	30,9	20,3
2"	29,6	25,1	37	25,1
2 1/2"	42	42	105	105
3"	102	102	120	120
4"	186	186	225	225

Drehmoment-Korrekturfaktoren

Das Drehmoment des Ventils kann anhängig von der Einsatzhäufigkeit, Temperatur und den Reibungseigenschaften des Mediums variieren.

Wenn das Medium eine stärkere oder geringere Reibung als Wasser aufweist, das Drehmoment mit den folgenden Faktoren multiplizieren:

Schmieröle oder -flüssigkeiten 0,8

Trockengase, Erdgas 1,5

Schlämme oder Flüssigkeiten mit abrasiven Partikeln 1,5 - 2,5

Druck-Temperatur-Diagramm

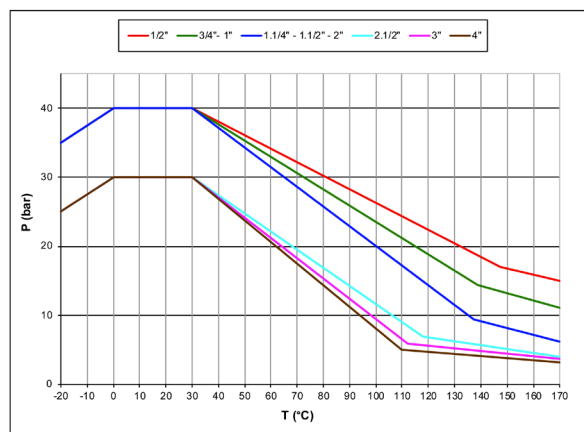

Druckverlust-Diagramm

